

ТЕХНИЧЕСКИЕ ХАРАКТЕРИСТИКИ

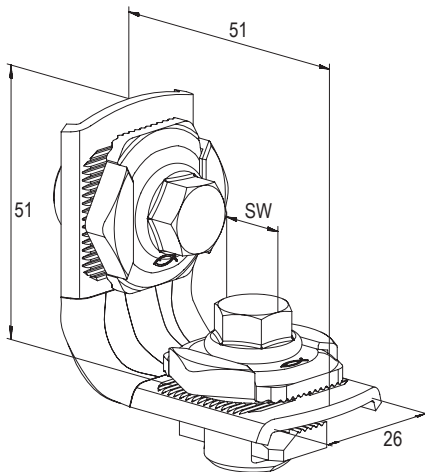

Тип	Артикул	Резьба A	Размер под ключ ○SW [мм]	Количество в упаковке [шт]
MW Clix 90°	538666	M 8	13	10

НАГРУЗКИ

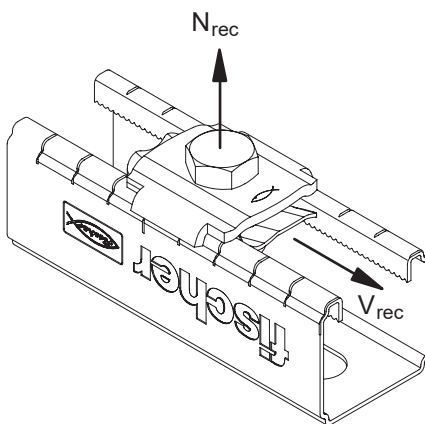

Тип	Артикул	Макс. рекомендованная растягивающая нагрузка для FLS 17/1.0 и FLS 30/1.0 N_{rec} [кН]	Макс. рекомендованная растягивающая нагрузка для FLS 37/1.2 N_{rec} [кН]	Макс. рекомендованная поперечная нагрузка V_{rec} [кН]	Момент затяжки T_{inst} [Нм]
MW Clix 90°	538666	1.5	2.0	1.0	10