

ТЕХНИЧЕСКИЕ ХАРАКТЕРИСТИКИ

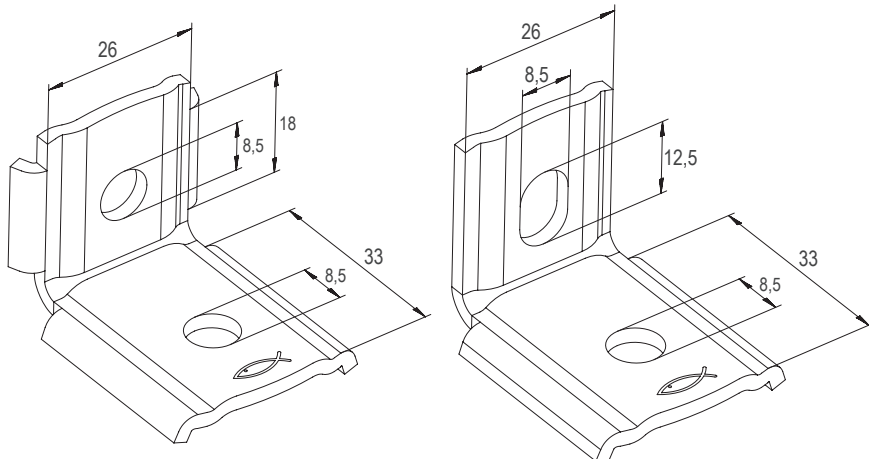

MW 90°

MWU 90°

Тип	Артикул	Диаметр отверстий	
		D [мм]	Количество в упаковке [шт]
MW 90°	538668	8.5	50
MWU 90°	538667	8.5	25

НАГРУЗКИ

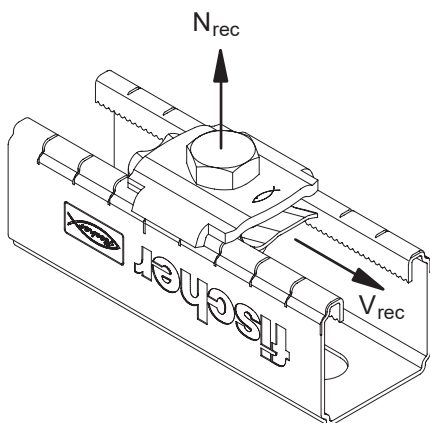

Тип	Артикул	Макс. рекомендованная растягивающая нагрузка для FLS 17/1.0 и FLS 30/1.0	Макс. рекомендованная растягивающая нагрузка для FLS 37/1.2	Макс. рекомендованная поперечная нагрузка	Момент затяжки
		N_{rec} [кН]	N_{rec} [кН]	V_{rec} [кН]	T_{inst} [Нм]
MW 90°	538668	1.5	2.0	1.0	10
MWU 90°	538667	1.5	2.0	1.0	10

Нагрузки действительны только при использовании гайки FSM Clix P 8.